

PHASE PROJET

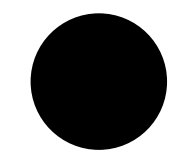

Années 4 et 5

PROJETS COLLECTIFS
ÉCHELLE 1
PARTENAIRES EXTÉRIEURS



Scénographies et installations pour le chorégraphe Jérôme Bel
Biennale de la danse 2018



Scénographies et installations pour le chorégraphe Jérôme Bel
Biennale de la danse 2018



Scénographies et installations pour le chorégraphe Jérôme Bel
Biennale de la danse 2018



Conception et production
d'un évènement au Lavoir
Public le THALASHOW SET
7 et 8 avril 2020



Conception et production
d'un évènement au Lavoir
Public le THALASHOW SET
7 et 8 avril 2020

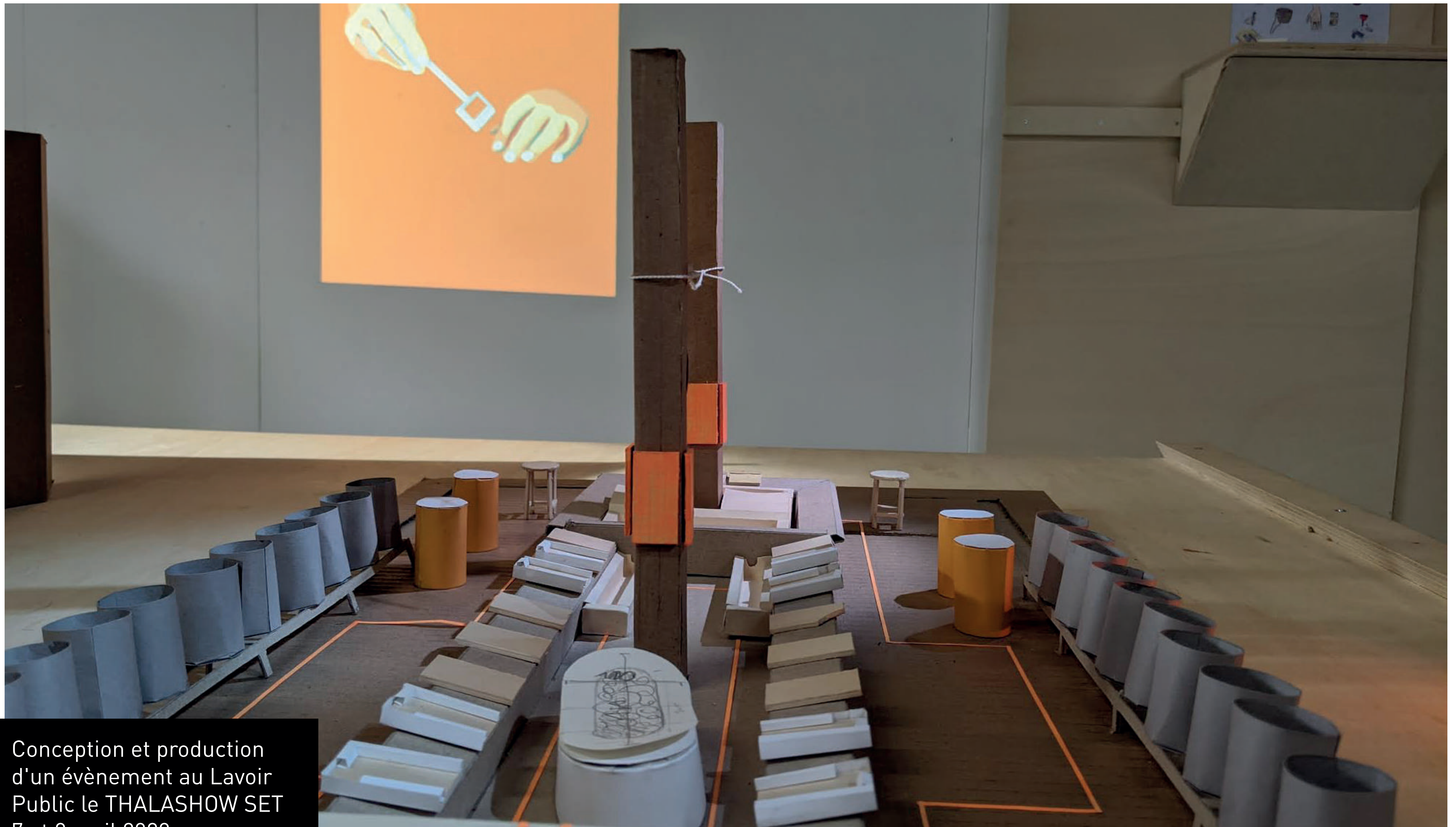

Conception et production
d'un évènement au Lavoir
Public le THALASHOW SET
7 et 8 avril 2020

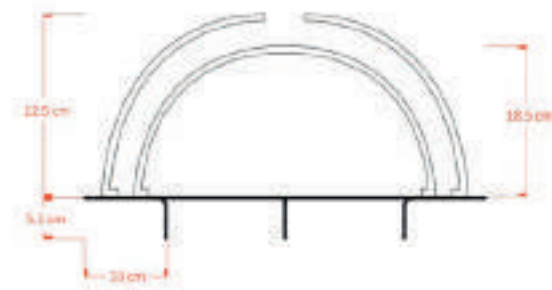
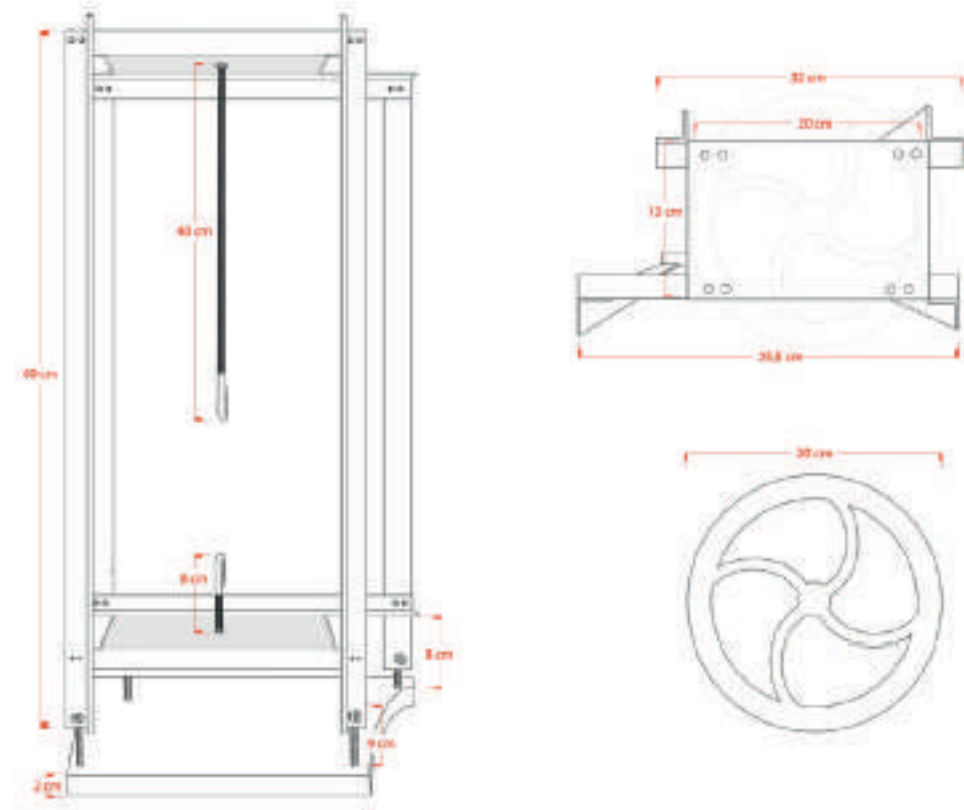

SAUNA CHUSETTE
1/10

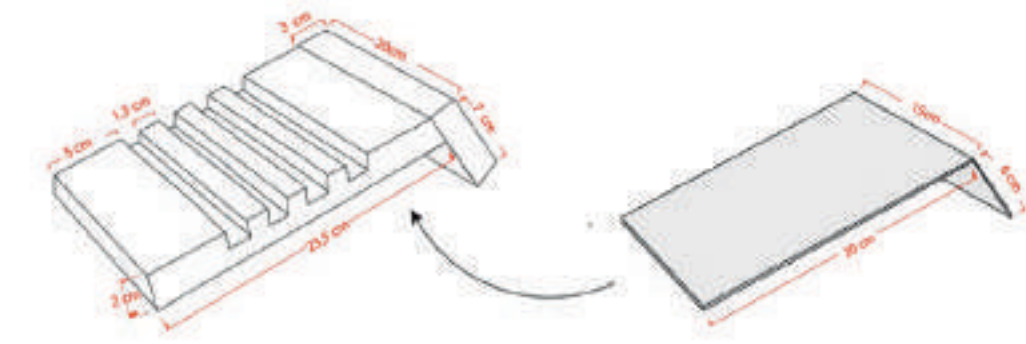
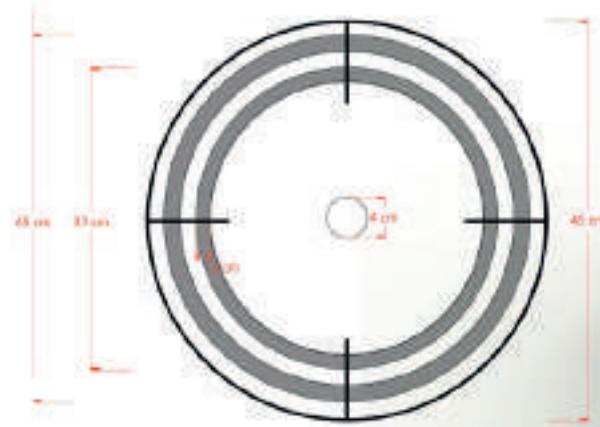

BAC DE LAVAGE
BAC DE RINÇAGE
1/10

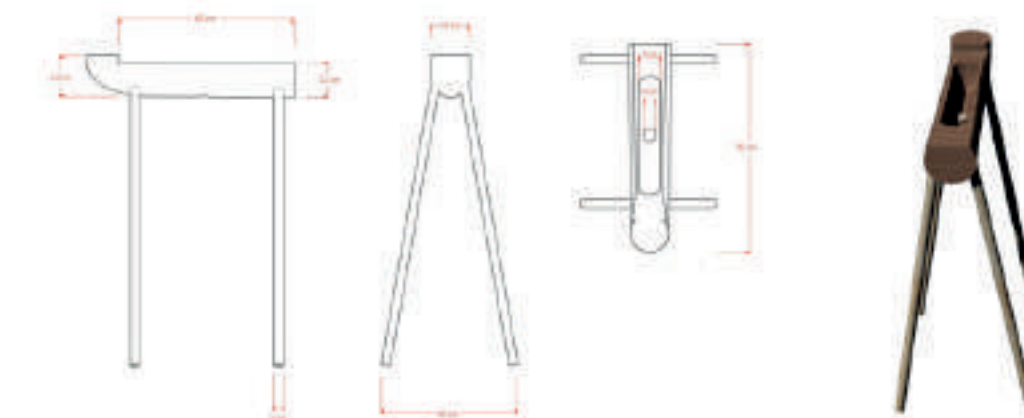
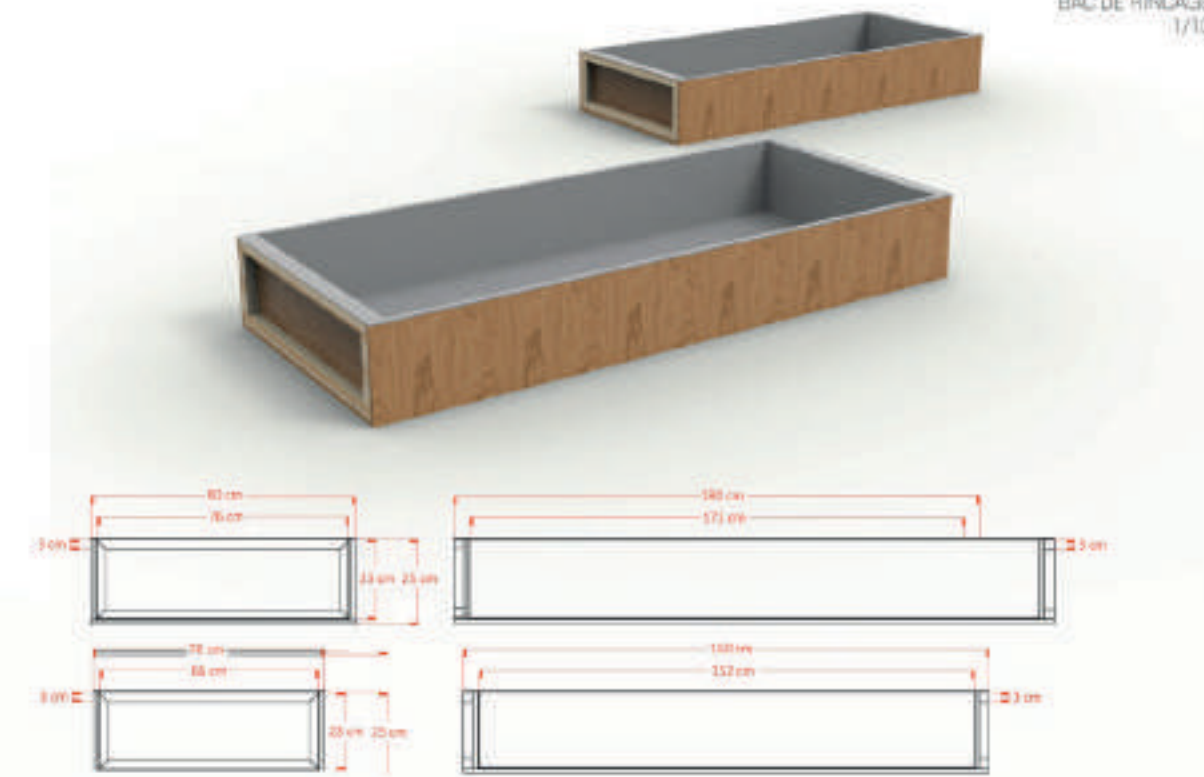

Bac de bain
1/10

Conception et production
d'un évènement au Lavoir
Public le THALASHOW SET
7 et 8 avril 2020



Conception et production
d'un évènement au Lavoir
Public le THALASHOW SET
7 et 8 avril 2020



Aire de jeux co-conçues avec des enfants de 7 à 13 ans pour les Subsistances





Aire de jeux co-conçues avec des enfants de 7 à 13 ans pour les Subsistances



Aire de jeux co-conçue avec
des enfants de 7 à 13 ans
pour les Subsistances

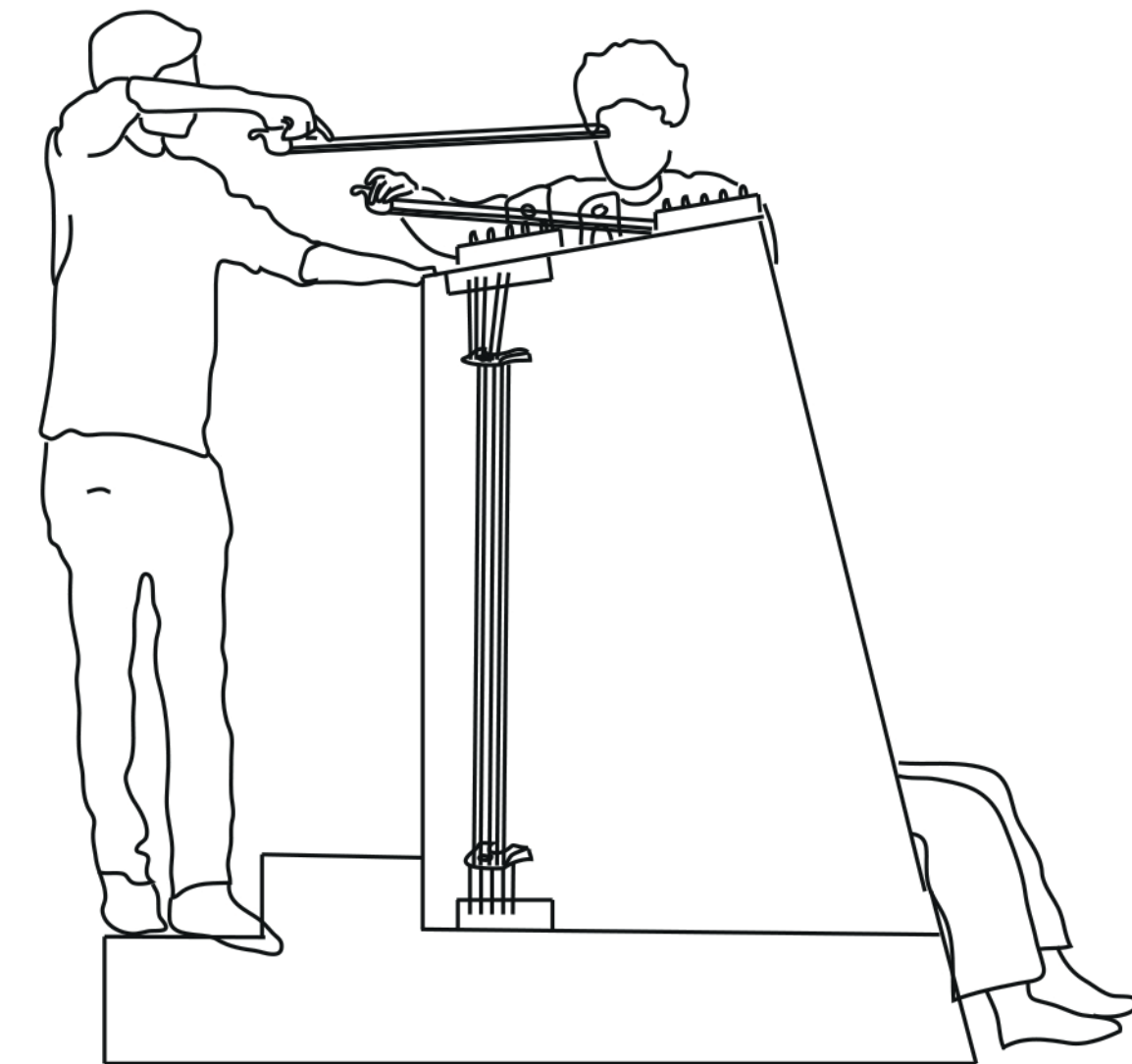
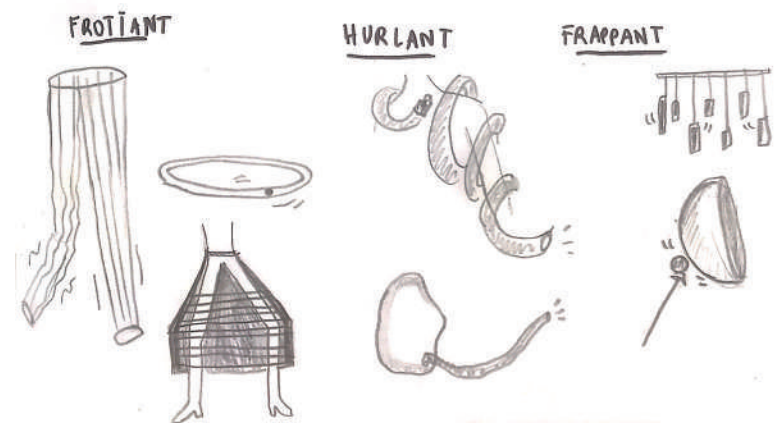
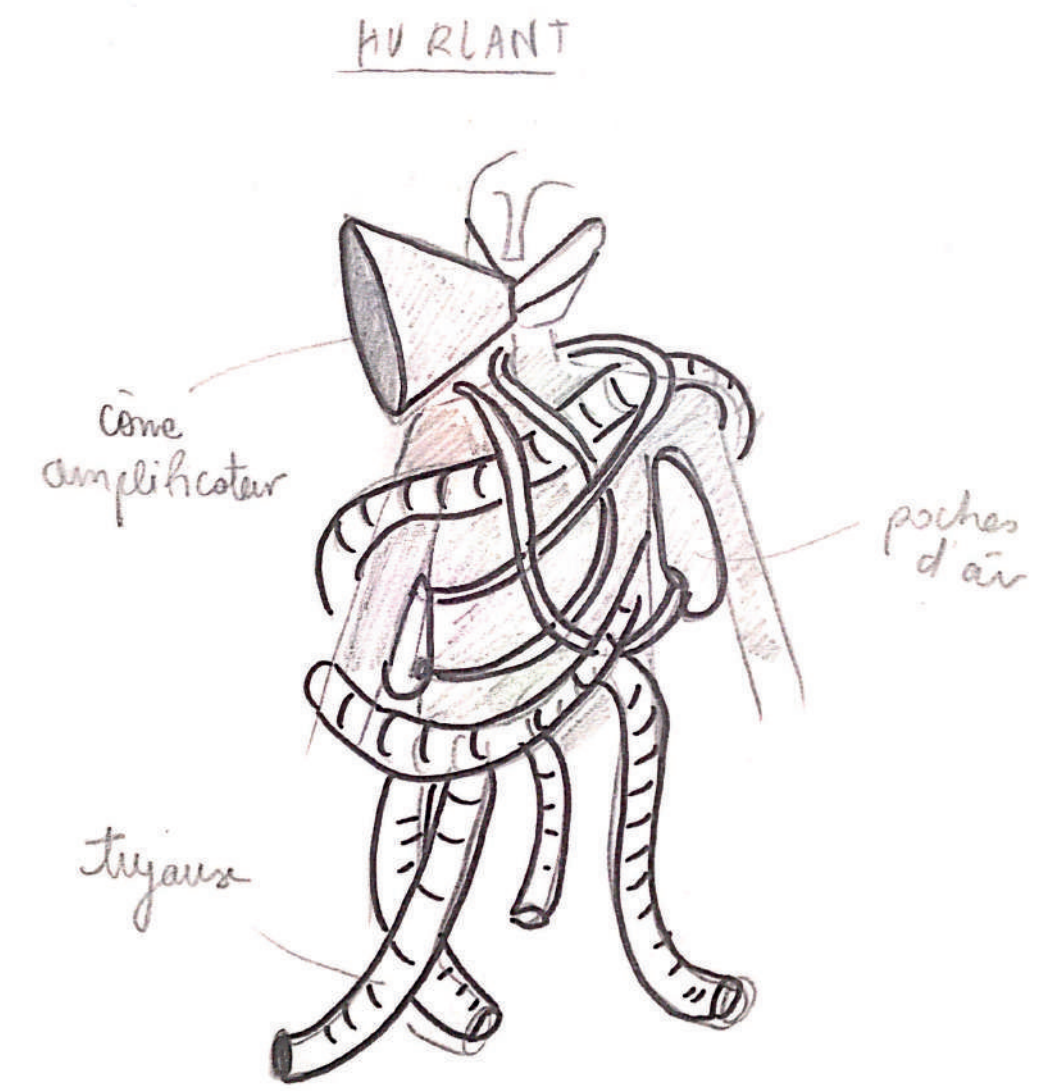
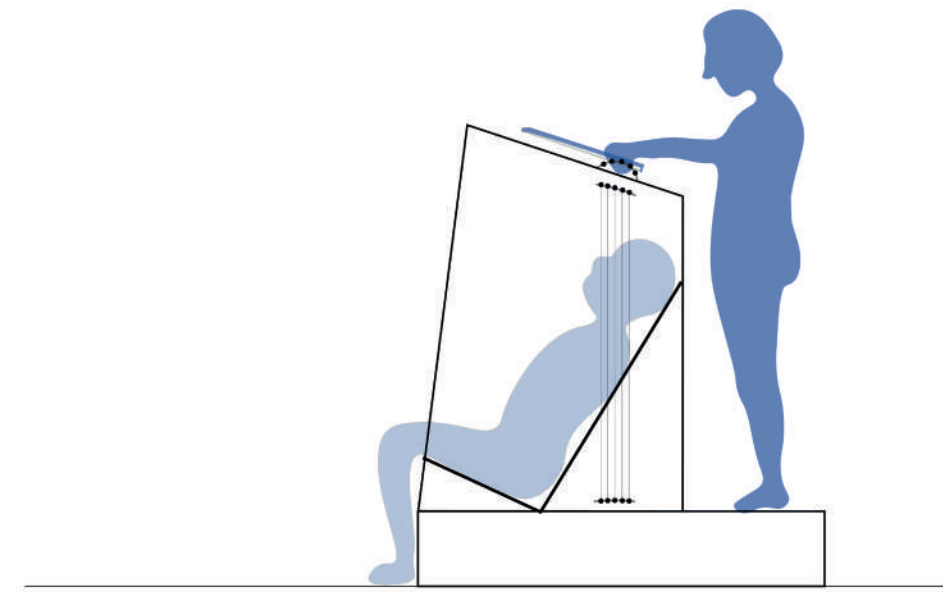
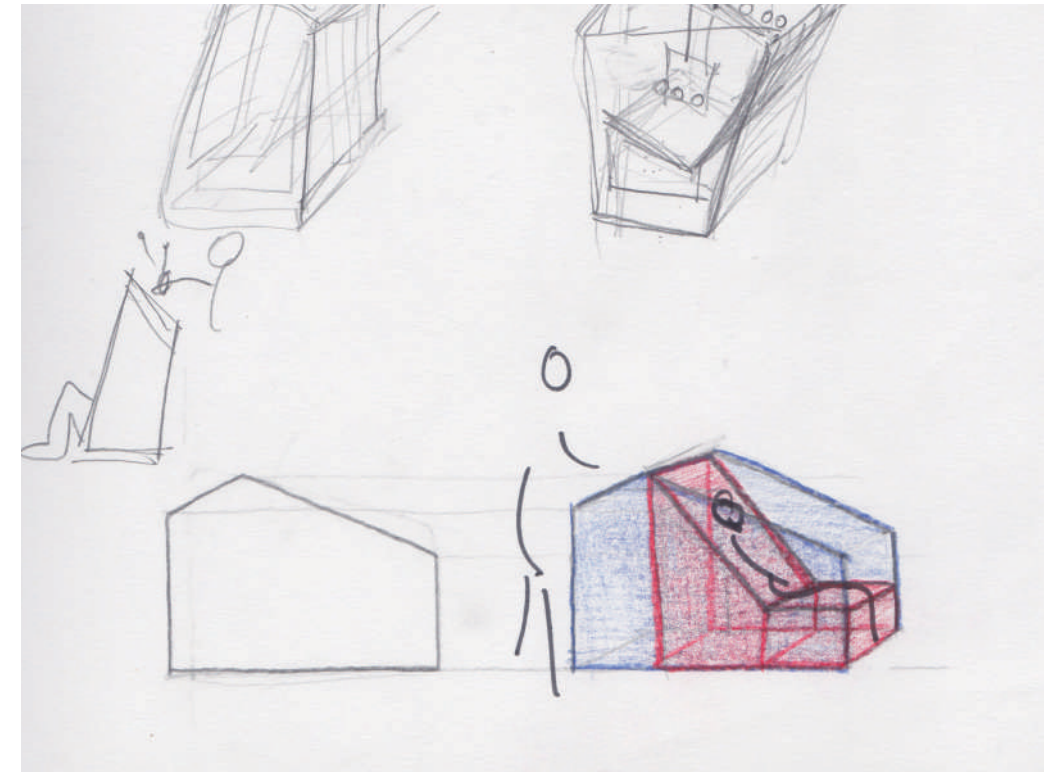
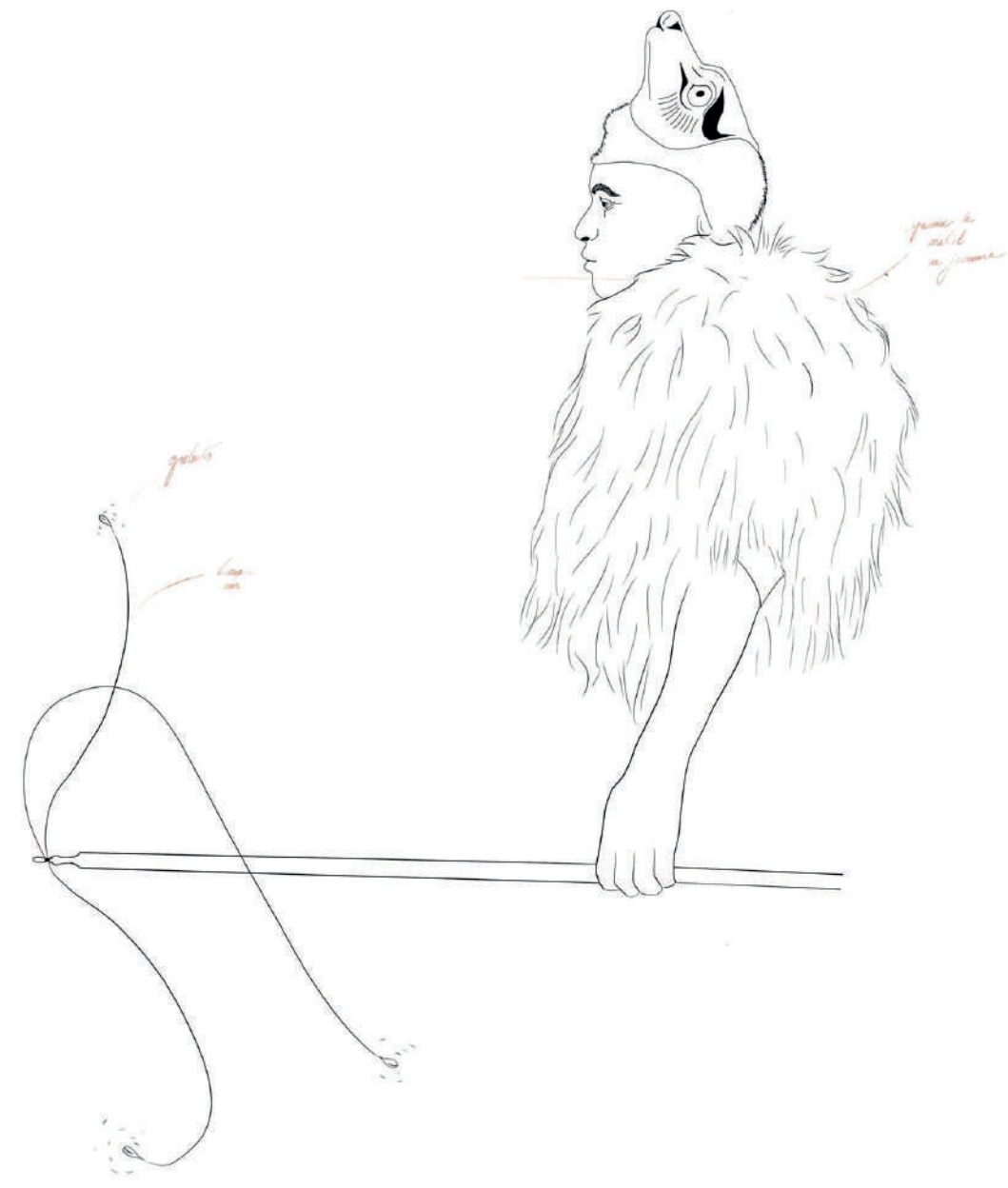
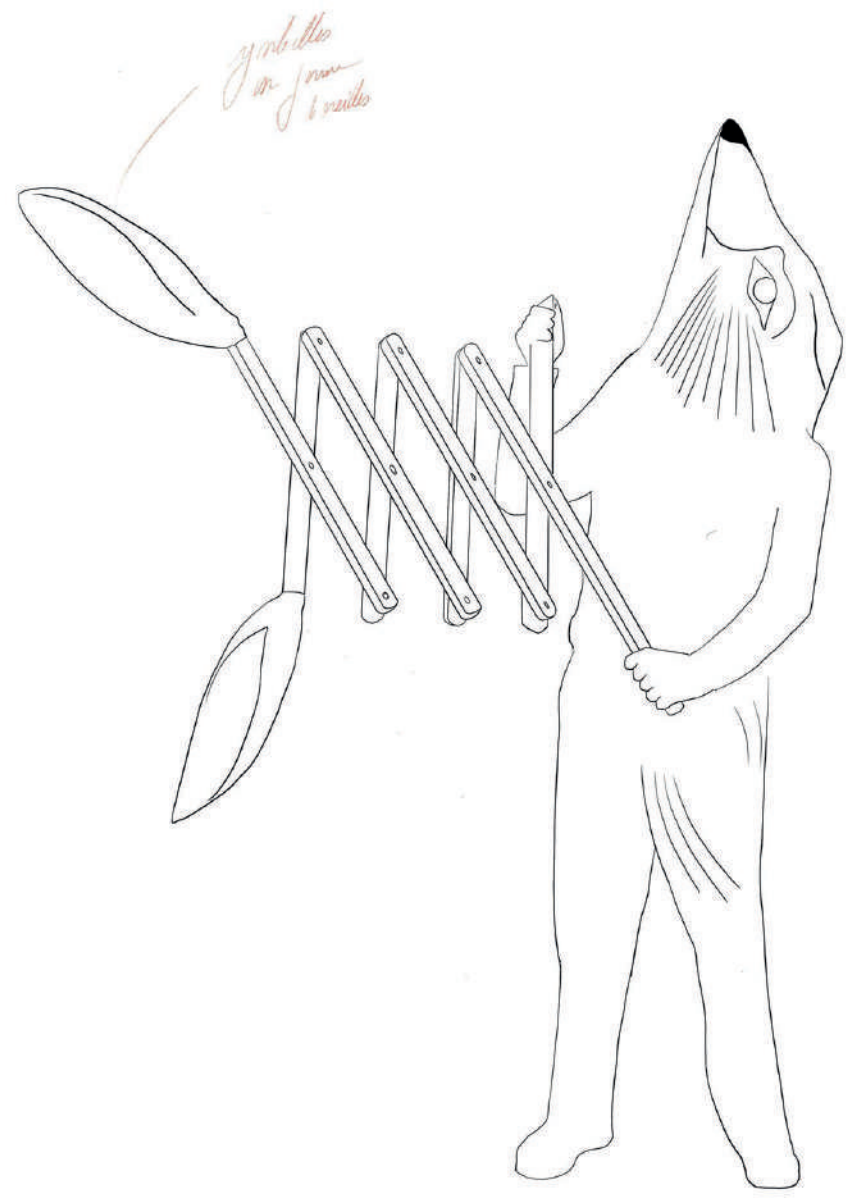

Les Yeux Les Oreilles projet avec le CNSMD construction d'instruments scéniques



Les Yeux Les Oreilles projet avec le CNSMD construction d'instruments scéniques



Les Yeux Les Oreilles projet
avec le CNSMD construction
d'instruments scéniques.
Présentation aux JPO 2020



Le Woodstockophone en duo
avec le violoncelle de mas-
sage présenté à la BIME
Oct 2020

MÉMOIRES

1947 - 1977 COMPAGNIES, DISPOSITIFS ET CRÉATION THÉÂTRALE
EN EUROPE: TROUPES ET ARCHITECTURES EN QUESTION OU LES
NOTIONS DE RITUEL, DE COMMUNAUTÉ ET DE LIBERTÉ NE SONT
PAS NÉCESSAIREMENT CE QUE L'ON CRAIT



FORMES
DE
LECTURE

LECTURE DE FORMES

FORMES DE LECTURE
LECTURE DE FORMES, LES ENJEUX
D'UNE SCÉNOGRAPHIE DE L'ÉCRIT

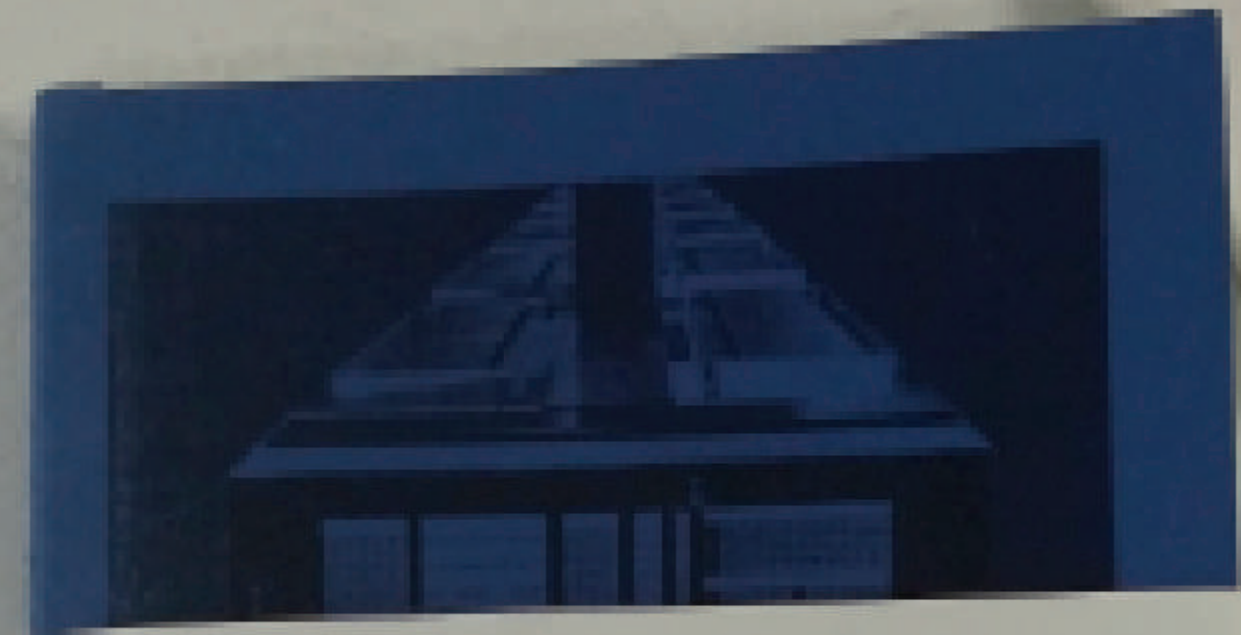

Landscape
and Computer

1953-1973

Urinoirs et spéculums

Le design comme outil de lutte
contre les discriminations de genres

Ces écrits deviennent des objets et des pratiques plastiques depuis un point de vue féministe, non-binaire et anticolonialiste. Ces analyses déconstruisent les mécanismes symboliques ou matériels utilisés pour définir des frontières dans l'espace public, «l'espace à soi» et le domaine de la médecine.

Déabord, il sera question de toilettes publiques. La réflexion sera portée sur la présence d'urinoirs dans l'espace urbain qui sont uniquement destinés à des personnes de sexe-masculin. Un retour sur l'histoire de ces objets sera suivi d'une mise en regard avec des revendications féministes actuelles. La non-mixité des toilettes publiques et ce qui en découle sera également évoqué.

Ensuite, c'est l'auto-gynécologie qui sera abordée. La visibilité des corps portés comme masculins, la remise en question de la médecine moderne et la ré-appropriation des soins gynécologiques, seront les principaux points d'intervention.

Deux questions se posent : pourquoi la présence de ces questions dans l'espace public fait qu'elles ne sont pas traitées et demandé aux personnes qui pratiquent ou étudient les conditions du corps de la médecine moderne ? Les écrits et les liens dans les pratiques militantes seront regardés à la fois comme un outil et comme objet de méditation.

Luca Duchemin-Lemquetter

Une attention portée à l'écoute



(fig. 007) Cécile Bourcier-Maugerol, *From here to now n. 22*, (2016).



(fig. 001) Alvin Luder, *Empyre Noord*, (1997).



PROJETS DE DIPLÔME



Olivier Millis
La récupérathèque
Systèmes, réseaux
et espaces



Océane Lutzius
Dispositifs scénographiques
expérimentaux



Sarah Dulac
Design et institutions
Dessiner la réunion



DNSEP 2020
Amaïa Sainz-Ruiz
Matériaux naturels
Sensibilisation à l'écologie

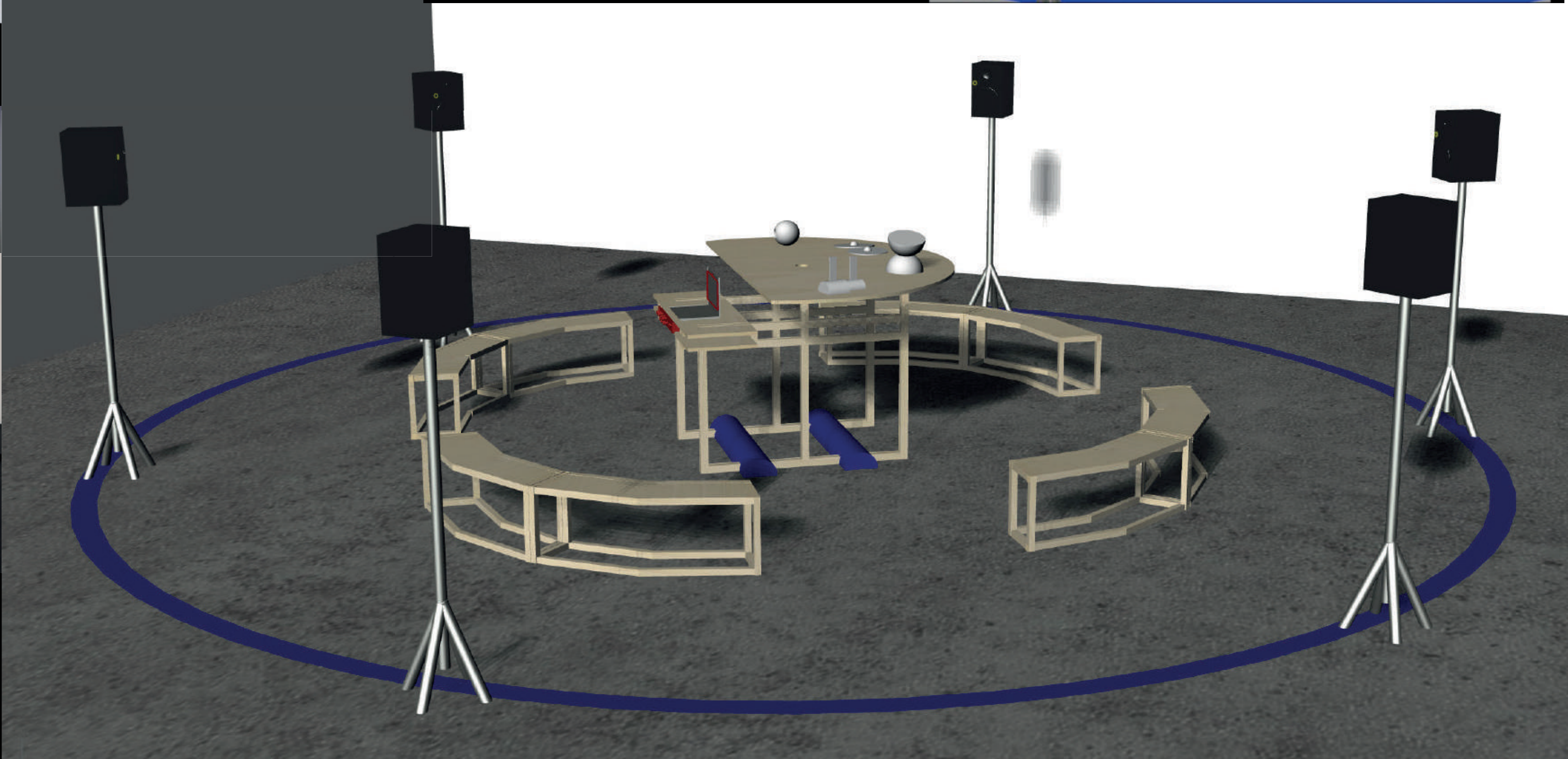
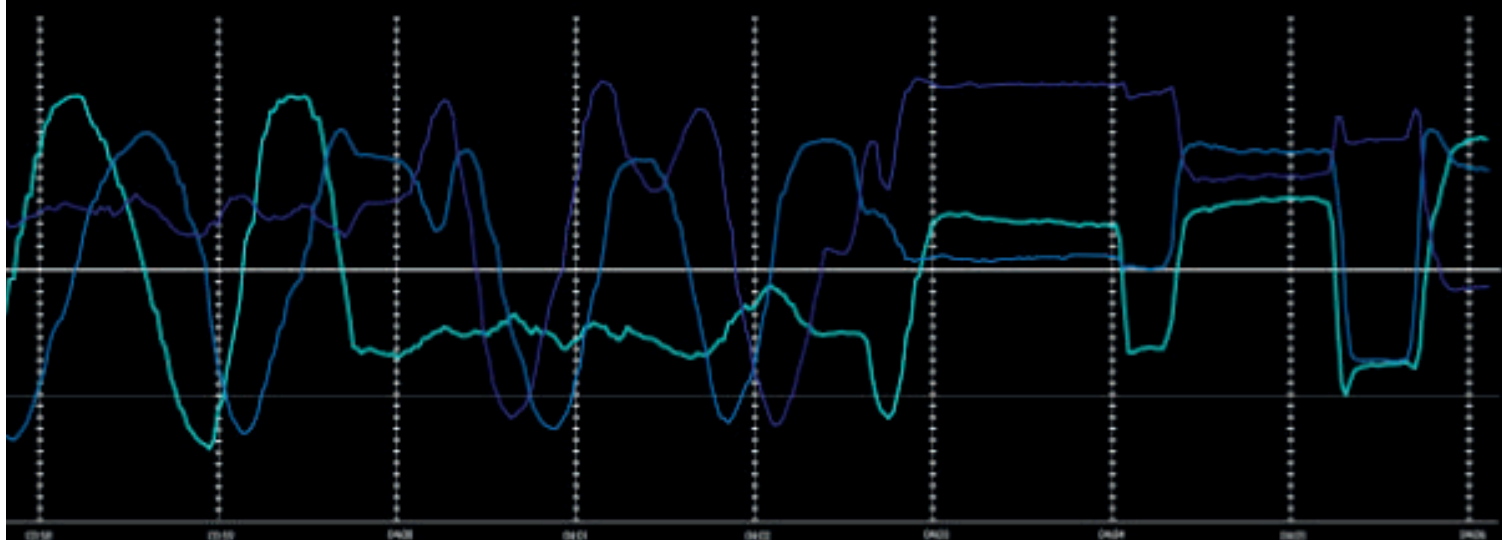
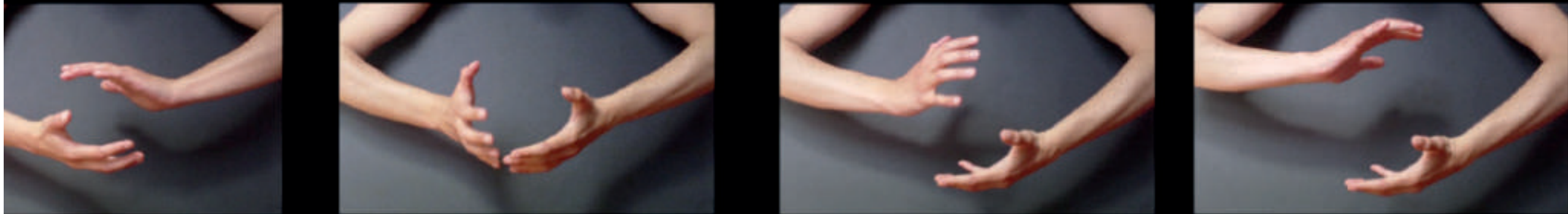

DNSEP 2020
Lou Duchemin-Lanquette
Installation pour une composition
musicale instantannée et interac-
tive

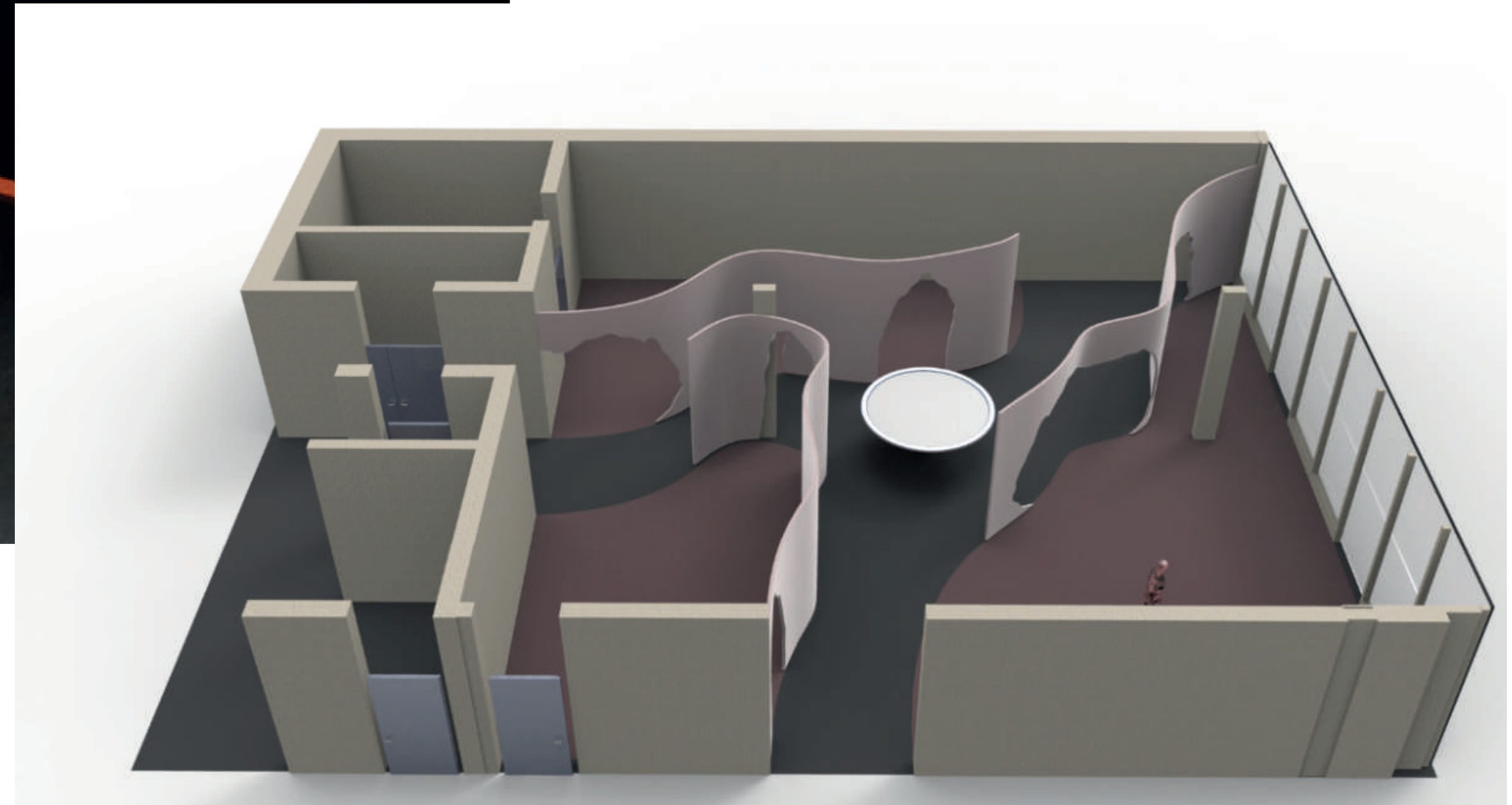

DNSEP 2020
Thomas Thibout
Scénographie exposition "Mégolithes d'ici Mégolithes d'ailleurs"



Urinoir mixte

Cahier des charges & Esquisse

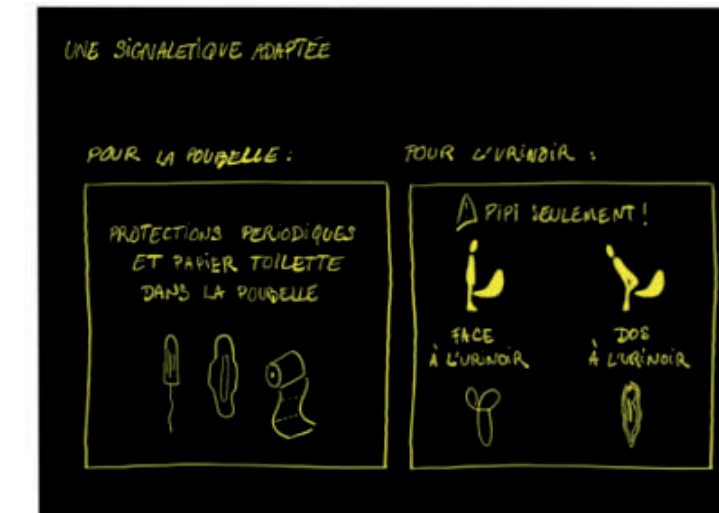

Unisex
 Confort postural sans contact
 Rapidité d'utilisation
 Confort d'intimité
 Economie d'eau

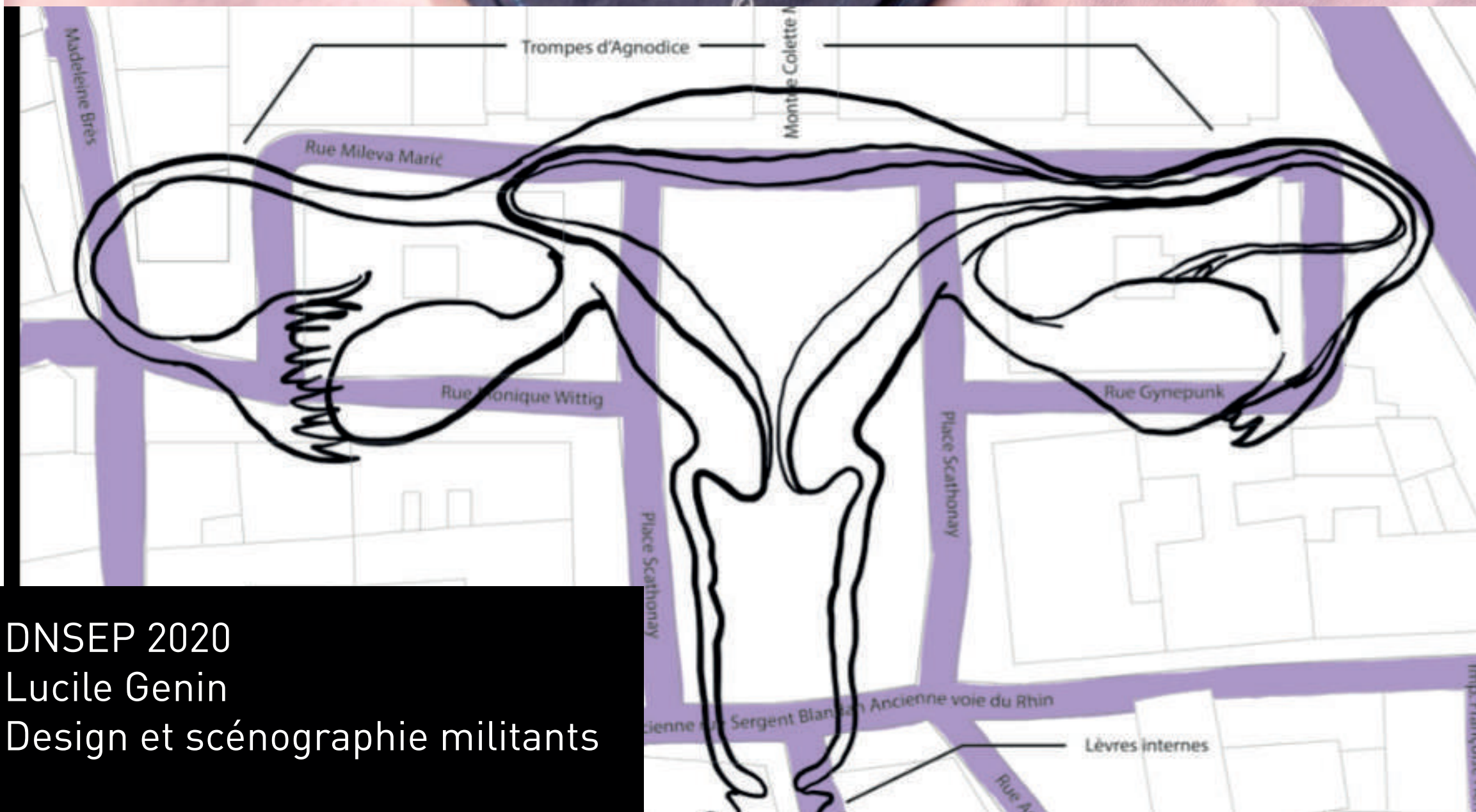
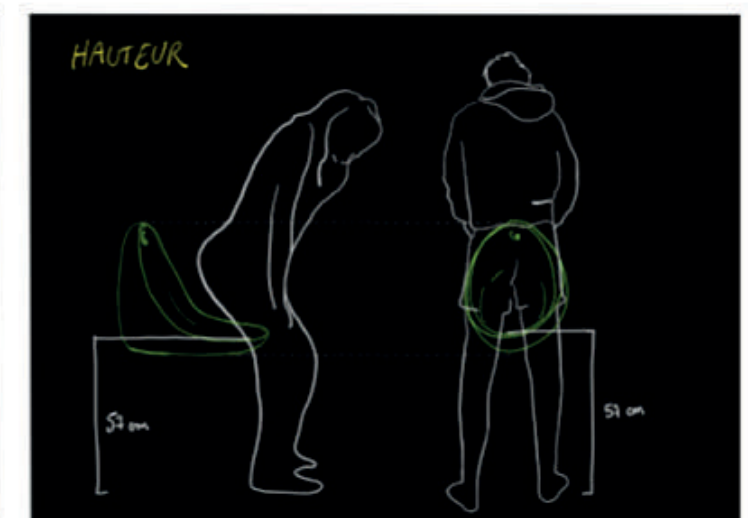
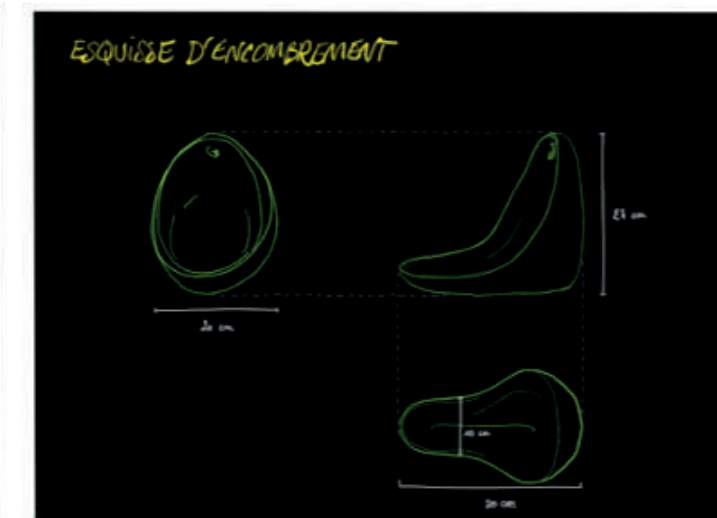
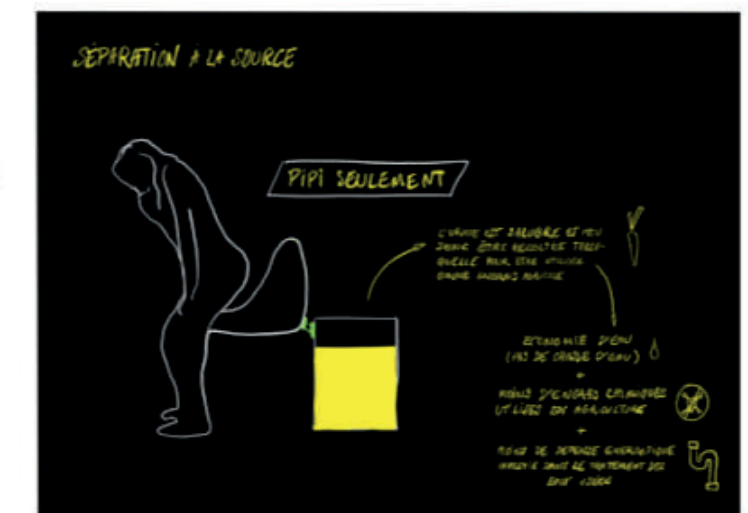

DNSEP 2020
 Lucile Genin
 Design et scénographie militants

Scénographie du workshop Kings*

